

robinet vanne

gate valve type 7092 GII

RV 42430

04 / 99

FGS 500-7
ductile iron GGG-50

tige montante
rising stem

PMA - WP
ISOMORPHE*

DN 350 → DN 800

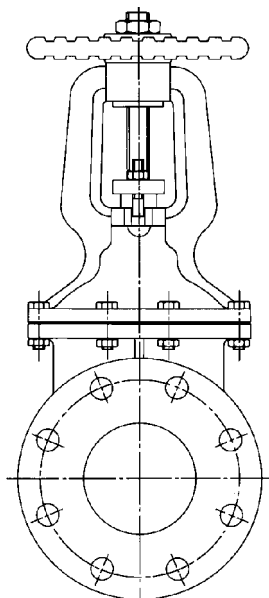

Conception:

Robinet vanne à passage direct à brides

- sièges obliques
- tige à filetage extérieur, montante
- double obturateur
- chapeau boulonné
- contact d'étanchéité Inox / Inox

Design:

Double flanged wedge gate valve

- tapered seats
- outside screw stem, rising stem
- double wedge disc
- bolted bonnet
- seating surfaces Stainless / Stainless

brides PN 10 - Etanchéité Inox / Inox
flanges PN 10 - Stainless steel / Stainless steel seating surfaces
écartement suivant - face to face according to
NF EN 558-1 serie 29

Pression maximale admissible (PMA à 20°C) - Maximum working pressure (WP 20°C)

* ISOMORPHE: PMA en fonction du DN - WP according to DN

DN 350 → DN 500 : 6 bar

DN 600 → DN 700 : 4 bar

DN 800 : 2.5 bar

Essais :

Toute notre robinetterie subit un contrôle unitaire en nos ateliers suivant la norme ISO 5208:

- essai du siège = 1.1 x PMA
- essai du corps = 1.5 x PMA
- fluide d'essai: eau
- taux de fuite: D

Sur demande :

- autres perçages

Tests :

Each valve is tested in our facilities according to ISO 5208 standard :

- seat = 1.1 x WP
- body = 1.5 x WP
- test carried out with water
- leak rate: D

On request :

- other drillings

DN 350 → DN 800

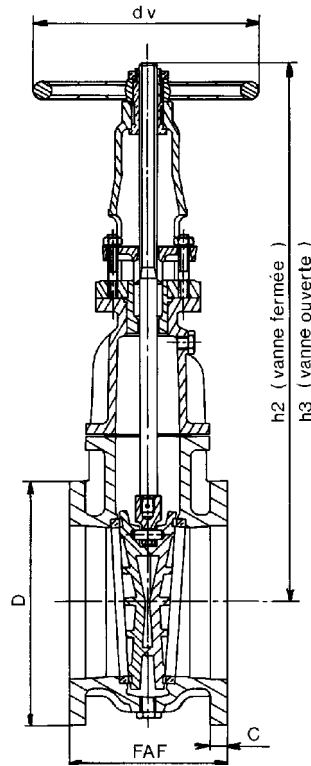

Dimensions : (mm)

DN	350	400	450	500	600	700	800
FAF (NF EN 558-1 serie 29)	315	340	360	380	425	470	510
C	30	30	31	35	35	35	35
D	505	565	615	670	780	895	1015
h2	1160	1290	1420	1575	1870	2120	2370
h3	1520	1710	1890	2105	2490	2820	3170
dv	425	425	425	500	500	600	700
Tours/course - turns to open	23	26	29	33	39	44	50
Poids - Weight kg	252	336	429	517	792	1100	1370

14/04/98

Matériaux - Materials :

	GII
Corps et chapeau <i>Body and bonnet</i>	FGS 500-7 <i>Ductile iron GGG-50</i>
Siège du corps <i>Body seat</i>	Inox AISI 630 <i>Stainless steel</i>
Obturateur <i>Disc</i>	FGS 500-7 <i>Ductile iron GGG-50</i>
Siège d'obturateur <i>Disc seat</i>	Inox AISI 303 <i>Stainless steel</i>
Tige <i>Stem</i>	Inox AISI 303 <i>Stainless steel</i>
Joint corps chapeau <i>Body bonnet gasket</i>	Klingersil
Garniture <i>Packing</i>	Graphite

Conditions de service :

Pression maximale admissible en fonction de la température de service.

Service rating :

Maximum working pressure according to working of temperature.

t° service - working t°	PMA - WP (bar)		
DN	350 - 500	600 - 700	800
-10°C → 120°C	6	4	2,5
150°C	5,7	3,8	2,3
180°C	5,4	3,6	2,25
220°C	4,8	3,2	2
300°C	4,2	2,8	1,75