

vanne à membrane

diaphragm valve

TYPE 200 – 4TM1RV STANDARD

TETE PNEUMATIQUE NORMALEMENT FERMEE, CORPS A BRIDES PARALLELES / CLOSED ON AIR FAILURE HEAD, PARALLEL-FLANGED BODY

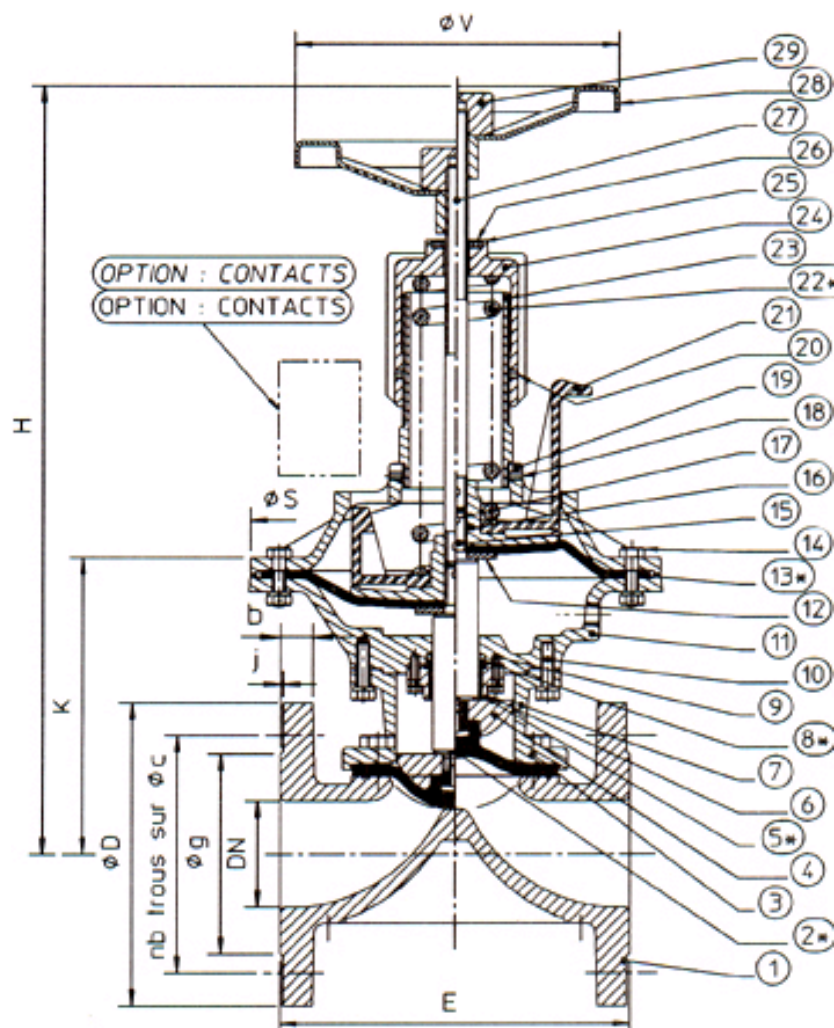

- 29 ECROU BORGNE / CAP NUT
- 28 VOLANT DE MANŒUVRE / HANDWHEEL
- 27 AXE DE COMMANDE / ACTUATING SPINDLE
- 26 BUTEE A BILLES / BALL THRUST BEARING
- 25 ANNEAU ELASTIQUE / CIRCLIP
- 24 DOUILLE DE REGLAGE / ADJUSTEENT COLLAR
- 23 TUBE / TUBE
- 22 RESSORT / SPRING
- 21 CAME / CAM
- 20 VIS POINTEAU / SETSCREW
- 19 SOUCOUBE SUPERIEURE / UPPER CASING
- 18 VIS POINTEAU / SETSCREW
- 17 GOUPILLE « I » / PIN « I »
- 16 PISTON / PISTON
- 15 AXE DE MANŒUVRE / ACTUATING SPINDLE
- 14 BOULONS + RONDELLES W / BOLTS AND WASHER W
- 13 DIAPHRAGME / DIAPHRAGM
- 12 RONDELLE / WASHER
- 11 SOUCOUBE INFERIEURE / LOWER CASING
- 10 VIS H + RONDELLE W / SCREW H + WASHER W
- 9 VIS H + RONDELLE W / SCREW H + WASHER W
- 8 JOINT A LEVRE / LIP SEAL
- 7 PIETEMENT / SUPPORT
- 6 BUTEE / STOP
- 5 COUSSINET / BEARING
- 4 SABOT DE PRESSION / PRESSURE SHOE
- 3 BOULONS D'ASSEMBLAGE / CONNECTING BOLTS
- 2 MEMBRANE / MEMBRANE
- 1 CORPS DE VANNE / VALVE BODY

* Pièces de rechange de première nécessité / * spare parts of first necessity

VANNES A TETE PNEUMATIQUE ET CORPS STANDARD ECARTEMENT "BS" PNEUMATIC HEAD VALVE AND "BS" SPACING STANDARD BODY.

DN	20	25	32	40	50	65	80	100
BRIDES PN10				NP10 FLANGED				
D	105	115	140	150	165	185	200	220
g	58	68	78	88	102	122	133	158
j	2	2	2	3	3	3	3	3
b	16	16	18	18	20	20	20	20
c	75	85	100	110	125	145	160	180
Nb trous / nb of holes	4	4	4	4	4	4	8	8
Ø trous / Ø holes	14	14	18	18	18	18	18	18

DN	20	25	32	40	50	65	80	100
E mm	117	127	146	159	190	216	254	305
H	370	375	390	395	490	515	660	700
K	125	130	140	170	175	185	245	250
S	200	200	200	200	260	260	400	400
V	150	150	150	150	200	200	250	250
Poids / weight	9	10	13	15	26	30	65	72

BRIDES PN 16 OU ASA 125/150 SUR DEMANDE

NP 16 OR ASA 125/150 FLANGED ON REQUEST

Vannes Lefebvre – Miroux - B.P. 45 - av. De Lassus – 59481 HAUBOURDIN CEDEX FRANCE
Tel (33) 03 20 17 51 00 – Fax (33) 03 20 17 51 01 - www.lefebvre.fr - contact@lefebvre.fr